

ПРОБНЫЕ ЗАДАНИЯ

экзамена на оценку квалификации «Процессный методолог»

Экзамен на оценку квалификации «Процессный методолог» по профессиональному стандарту «Специалист по процессному управлению» включает теоретическую и практическую части.

Регламент теоретической части экзамена:

- 80 вопросов
- 120 минут
- необходимо правильно ответить на 70% вопросов

Регламент практической части экзамена:

- 5 заданий
- 60 минут
- необходимо правильно решить 4 задания

Задания для соискателя выбираются случайным образом из обширной базы данных.

Пробные задания

Ниже приведены пробные задания, с помощью которых вы можете оценить свою готовность к сдаче экзамена. Эти задания не совпадают с теми, которые используются в реальном экзамене, но соответствуют им по тематике и сложности.

1. За 30 минут решите 20 теоретических заданий.
2. Проверьте свои ответы. Необходимо набрать 14 правильных ответов (70%).
3. За 12 минут решите практическое задание.
4. Проверьте свой ответ.

Если вы уверенно справились и с теорией, и с практикой, то у вас хорошие шансы успешно сдать экзамен.

Контакты

По всем вопросам, связанным с оценкой квалификации по профессиональному стандарту «Специалист по процессному управлению», просьба обращаться

- на сайт Ассоциации профессионалов управления бизнес-процессами – abpmp.org.ru
- к директору по обучению Георгию Ржавину – education@abpmp.org.ru

Пробные задания теоретического этапа экзамена

1. Выберите один правильный ответ

К характеристикам зрелого управления бизнес-процессами НЕ относится

1. управление процессами по замкнутому циклу с обратной связью
2. наличие выделенных специалистов по процессам
3. использование процессно-ориентированного программного обеспечения
4. наличие функциональных владельцев процессов

2. Сопоставьте термины с определениями

1. набор действий, выполняемых определенным подразделением на постоянной основе	А. бизнес-функция
2. совокупность видов деятельности, требующих сходных компетенций	В. поток работ
3. повторяющаяся, типовая последовательность действий, нацеленная на определенный результат	С. бизнес-процесс
4. возможность осуществления определенной деятельности, подкрепленная ресурсами и компетенциями	Д. бизнес-способность

3. Выберите один правильный ответ

"Предоставлять услуги передачи данных на основе самых передовых технологий и инновационных бизнес-моделей" - это пример

1. стратегии
2. видения
3. миссии
4. ценностей

4. Выберите один правильный ответ

Предметом анализа бизнес-процесса НЕ является

1. бизнес-контекст
2. показатели и метрики
3. график внедрения
4. участники и заинтересованные стороны

5. Выберите один правильный ответ

Наиболее объективную информацию о процессе дает

1. технология business intelligence
2. технология process mining
3. технология анализа больших данных
4. технология имитационного моделирования

6. Выберите один правильный ответ

Наиболее эффективной является нотация

1. EPC
2. зависит от решаемой задачи
3. BPMN
4. IDEFO

7. Выберите один правильный ответ

Преимуществом стандартных процессных нотаций НЕ является

1. наличие учебных материалов и учебных курсов
2. возможность импорта-экспорта моделей между разными программными продуктами
3. простота моделей
4. однозначность трактовки моделей

8. Выберите один правильный ответ

Какой из фрагментов диаграмм является корректным с точки зрения спецификации BPMN 2.0?

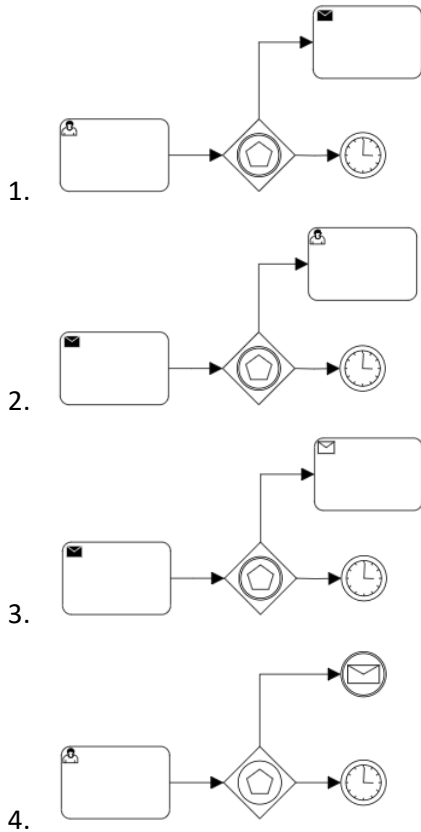

9. Выберите один правильный ответ

Какой элемент BPMN 2.0 изображает стандартный цикл?

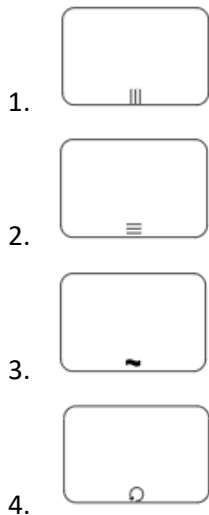

10. Выберите один правильный ответ

Две службы согласуют договор, и каждая обладает правом вето. Какой из фрагментов диаграмм BPMN 2.0 подходит для этого сценария?

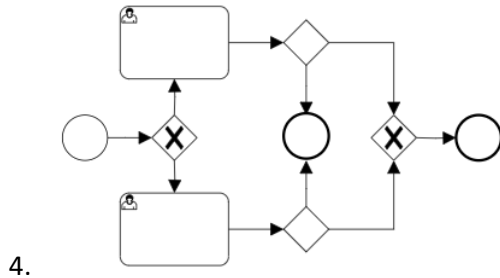
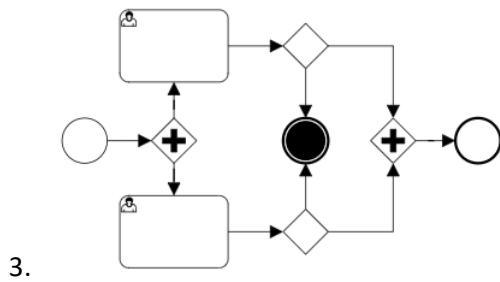
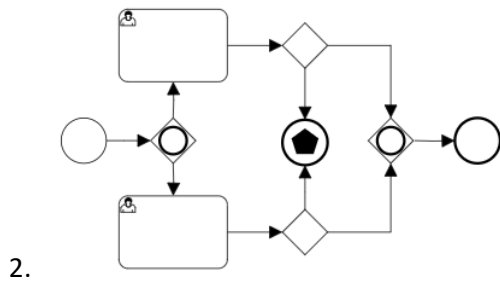
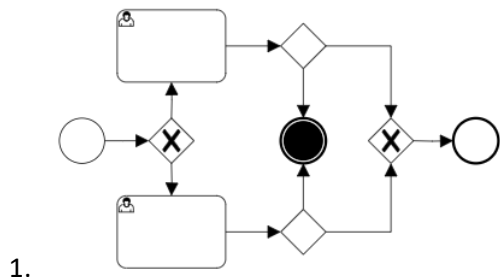

11. Выберите один правильный ответ

Что означает этот фрагмент диаграммы BPMN 2.0?

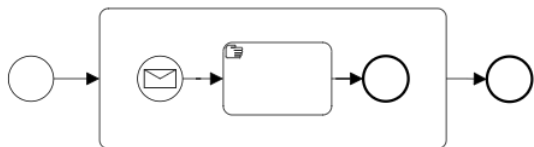

1. подпроцесс-обработчик события "сообщение"
2. диаграмма некорректна с точки зрения спецификации BPMN 2.0
3. подпроцесс, запускаемый по сообщению
4. подпроцесс, ожидающий прихода сообщения

12. Выберите один правильный ответ

В центре внимания управления изменениями находятся вопросы

1. окупаемости проектов изменений
2. планирования изменений
3. мотивации участников проектов изменений
4. адаптации сотрудников к изменениям

13. Выберите один правильный ответ

Какие задачи НЕ характерны для процессного совета

1. обеспечение соответствия целей процессных инициатив стратегии организации
2. ведение репозитория процессных моделей
3. планирование развития процессных компетенций
4. разрешение конфликтов между функциональной и процессной ветвями управления

14. Выберите один правильный ответ

Технология Process Mining НЕ требует наличия в логге информационной системы

1. идентификатора бизнес-объекта
2. идентификатора экземпляра процесса
3. даты и времени события
4. названия задачи

15. Выберите один правильный ответ

Примером вспомогательного процесса НЕ является

1. обращение сотрудника в службу технической поддержки
2. приобретение компьютерной техники
3. прием сотрудника на работу
4. проведение маркетинговой кампании

16. Выберите один правильный ответ

Какое из перечисленных утверждений в отношении показателей эффективности процесса является истинным?

1. состав измеряемых показателей должен пересматриваться при изменении процесса
2. показатели должны измеряться в натуральных единицах
3. чем больше показателей, тем лучше
4. показатели должны измеряться в деньгах

17. Выберите один правильный ответ

Процессным фреймворком является

1. TOGAF
2. ADKAR
3. BSC
4. CJM

18. Выберите один правильный ответ

Шкала зрелости управления бизнес-процессами АВРМР НЕ содержит уровень

1. описанные процессы
2. контролируемые процессы
3. хаотичные процессы
4. повторяющиеся процессы
5. проактивно управляемые процессы

19. Выберите один правильный ответ

Имитационное моделирование позволяет

1. оценить показатели проектируемого процесса до внедрения его в эксплуатацию
2. оценить уровень автоматизации процесса
3. определить точки передачи ответственности
4. наглядно представить логику процесса

20. Выберите один правильный ответ

В обязанности процессного аналитика НЕ входит

1. анализ бизнес- и организационного контекста процесса
2. измерение и анализ результатов оптимизации процесса
3. принятие решения о необходимости реинжиниринга процесса
4. проектирование усовершенствованной версии проекта

Правильные ответы на пробные задания теоретического этапа экзамена

№ задания	Правильный ответ
1	4
2	1-В, 2-А, 3-С, 4-Д
3	1
4	3
5	2
6	2
7	3
8	3
9	4
10	3
11	2
12	4
13	2
14	1
15	4
16	1
17	1
18	4
19	1
20	3

Пробное задание практического этапа экзамена

Кейс 1

Компания "Царь-диван" производит и продает мягкую мебель. Процесс продаж начинается с обращения заказчика - лично в офис продаж, по телефону или через сайт - и завершается доставкой и сборкой мебели у заказчика. Руководство компании поставило задачу повысить конверсию обращений в заключенные договора. Какие данные могут помочь в решении этой задачи?

Правильный ответ на пробное задание практического этапа экзамена

Модельный ответ:

- распределение причин отказа
- как потери клиентов распределяются по офисам продаж и отдельным менеджерам (вариации процесса)
- как потери клиентов распределяются по этапам процесса (воронка продаж)

Критерии оценки:

- Ответ соискателя должен содержать хотя бы один пункт из модельного ответа.